

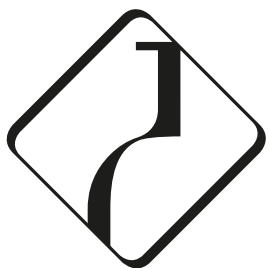

Un nostro caso di successo



# VETRI SPECIALI

IL MONDO IN UNA BOTTIGLIA



**VPALLADIO**  
People beyond Innovation

**ARXivar**  
ACTIVATE your business



L'Azienda

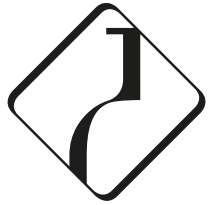

# VETRI SPECIALI

IL MONDO IN UNA BOTTIGLIA

Vetri Speciali S.p.A si occupa della produzione e vendita di bottiglie "speciali" di grande qualità fornendo i marchi italiani e internazionali più prestigiosi al mondo nel campo della produzione vitivinicola (dei vini fermi e degli spumanti), olearia e degli spirit. Nasce nel 1994 a Trento come Società Commerciale e diventata industriale nel 2005 con la fusione per incorporazione di tre stabilimenti produttivi.

Con sede in pieno centro a Trento, oggi conta quattro Stabilimenti Produttivi, tutti ubicati nel Triveneto.

La vicinanza delle varie Sedi permette di essere molto flessibili e di creare sinergie logistiche e produttive.

Attualmente l'organico è di circa 800 persone.



**Un vero esempio di qualità Made in Italy richiesta in tutto il mondo.**

**VPALLADIO**  
People beyond Innovation

**ARXivar**  
ACTIVATE your business



L'Azienda

Nata nel 1994 a Trento come Società Commerciale e diventata Industriale nel 2004 con la fusione per incorporazione di tre stabilimenti produttivi.

**Oggi Vetri Speciali S.p.A. è composta da:**

❖ Una Sede Sociale



VETRI SPECIALI

❖ Quattro Stabilimenti Produttivi

GARDOLO (TN)

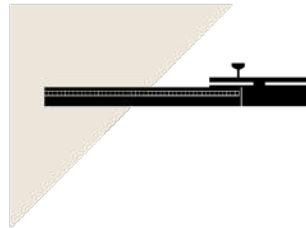

ORMELLE (TV)

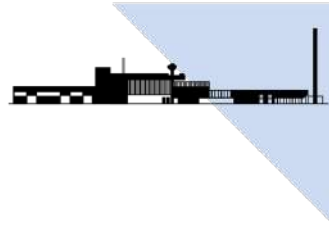

PERGINE VALSUGANA (TN)

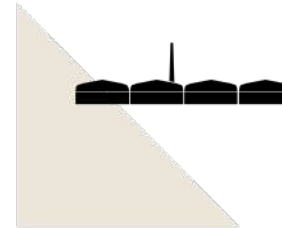

SAN VITO AL TAGLIAMENTO (PN)

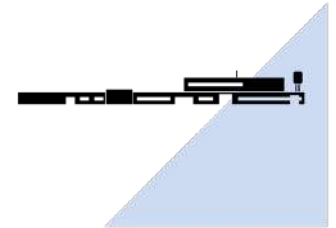

Attualmente lavorano circa 800 persone





## La Soluzione

- Analisi della situazione AS-IS.
- Mantenimento dell'ERP per l'inserimento delle RdA e per gli aggiornamenti a fine processo.
- Utilizzo del nuovo ciclo digitale semplice e ben documentato.
- Ciclo approvativo personalizzato per ogni tipologia di Rda (circa 10) e per importo.
- Unico «repository» per tutti i documenti collegati alla RdA (es. offerte, preventivi, schede tecniche, ...)
- Integrazione con la BI (Qlik) per analisi e controlli.

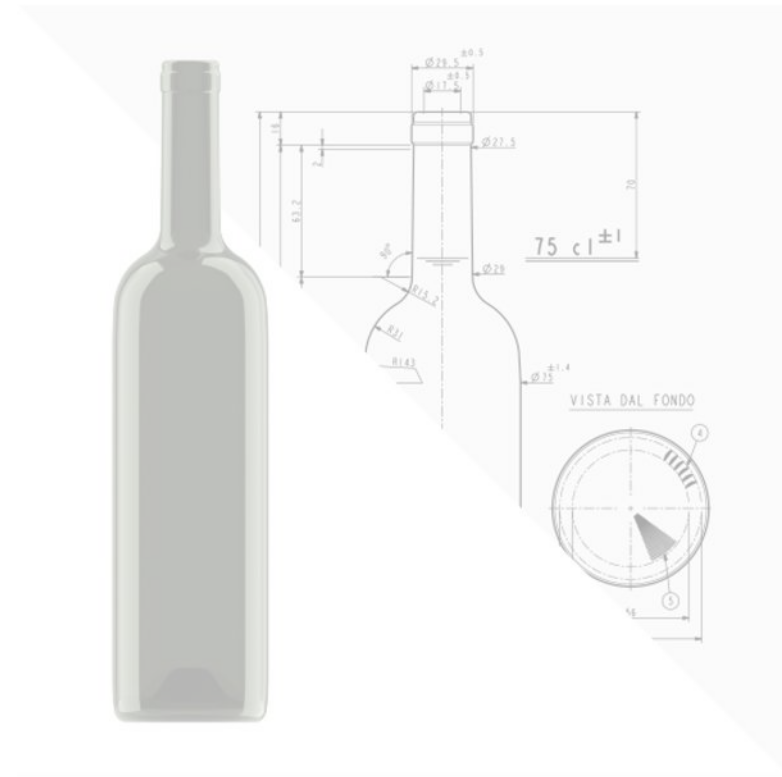



## I Benefici

- Uniformità della gestione da parte di tutti gli uffici/sedi.
- Semplicità di utilizzo.
- «Silos» contenente tutta la documentazione relativa alle RdA facilmente accessibile per ricerche e consultazioni.
- Aumento dell'efficienza e miglioramento dei tempi di risposta ai clienti.
- Disponibilità di tutte le informazioni 24/24 e ovunque.
- Analisi dello stato di avanzamento di ogni Rda e riduzione dei colli di bottiglia.
- Facilità nella delega dei task in caso di necessità.

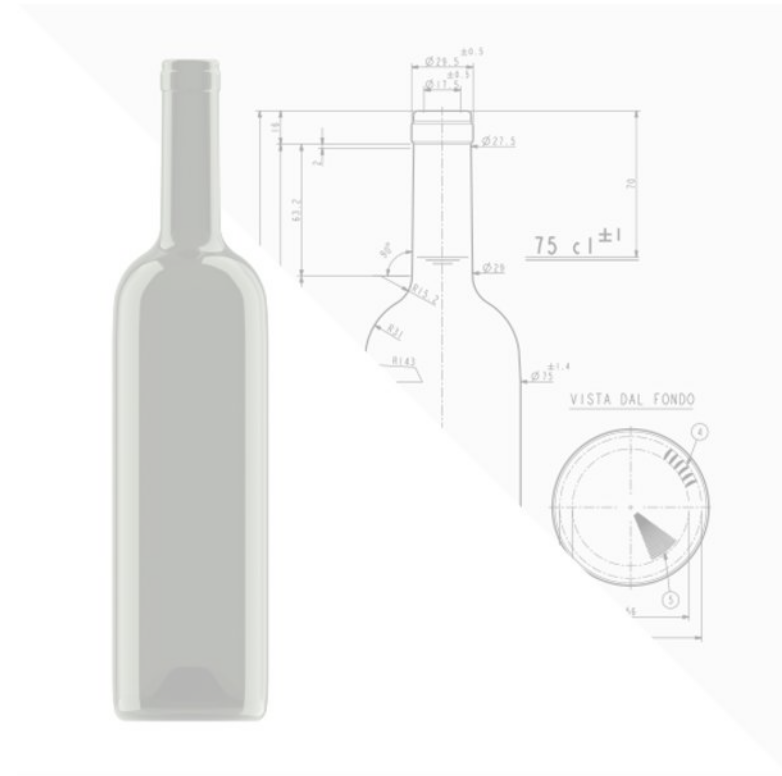



## La Parola al Cliente

Grazie a **Palladio** per la consulenza e ad **ARXivar** per l'infrastruttura siamo riusciti a digitalizzare con successo un'attività aziendale che precedentemente consumava tempo e risorse.

Tutti gli utenti hanno apprezzato la digitalizzazione del processo vedendo immediatamente un miglioramento nel loro lavoro quotidiano, avendo pieno monitoraggio del processo di acquisto: dai tempi approvativi, alle effettive tempistiche di arrivo della merce richiesta.

Inoltre, per Vetri Speciali, i benefici sono stati immediati e quantificabili.

Vista la buona riuscita del progetto, stiamo continuando a digitalizzare nuovi e vecchi processi.

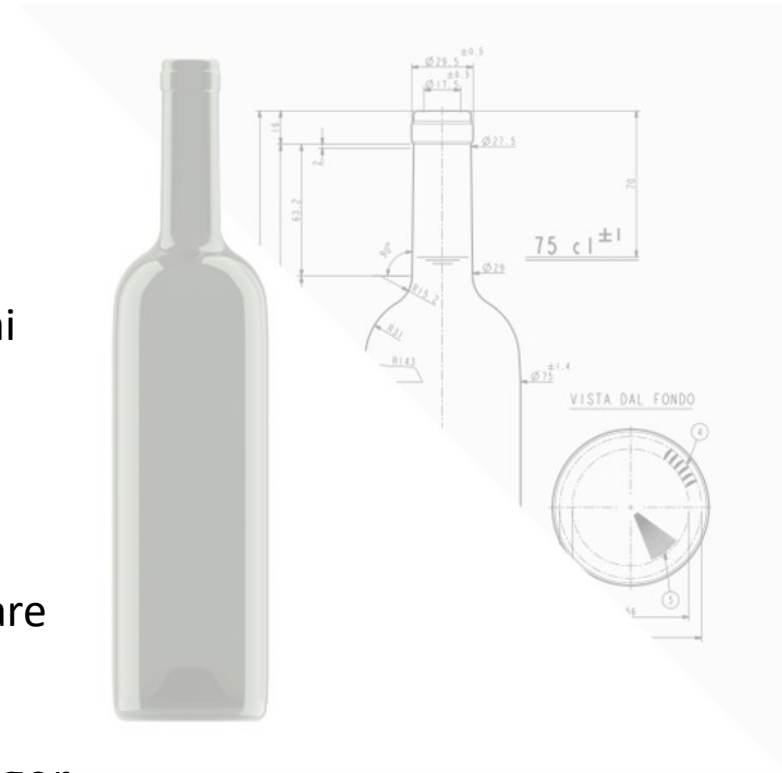

Marco Guarascio – IT Manager